

CARAT / HANGLAMP

Diamant slijpen vergt artistieke vaardigheden, talent, en in toenemende mate, wetenschap, om een ruwe steen te transformeren tot een geaffecteerde edelsteen. Met diezelfde ingrediënten kwam het ontwerp van dit armatuur tot stand bestaande uit 9 identieke delen en een verbazingwekkende 36 facetten. De aluminium buitenzijde laat de kap in het donker glanzen als een smaragd, terwijl de reflecterende binnenkant optimale verspreiding van het licht mogelijk maakt.

TECHNISCHE INFORMATIE

Materiaal: gelakt aluminium, PE.
 Optioneel: gekleurde kabel.
 Lamp type: E27, max 60 watt.
 Ontwerp: 2008 Sander Mulder.
 Gemaakt in: Nederland.
 Verpakking: 73 x 73 x 45 cm; 9,0 kg (per stuk).

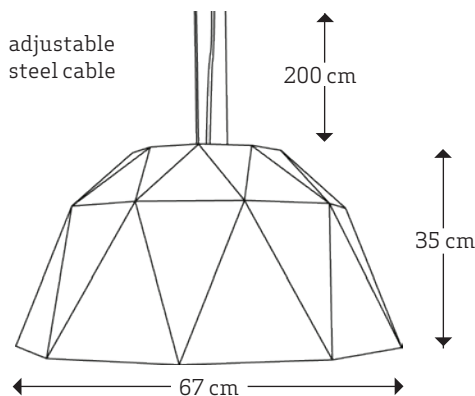

CARAT / PENDANT LAMP

Diamond cutting requires art, skill and increasingly, science to transform a rough stone into a faceted gem. This intricate modular lampshade design was conceived with the same ingredients and consists of 9 identical parts and an astounding 36 facets.

The aluminium outside of the shade makes it gleam like an emerald in the dark, while the reflective inside allows for optimal lighting.

TECHNICAL INFORMATION

Material: lacquered aluminium, PE.
 Optional: cable colour.
 Bulb type: E27, max 60 watt.
 Design: 2008 Sander Mulder.
 Made in: the Netherlands.
 Packaging: 73 x 73 x 45 cm; 9,0 kg (per item).



Specifications are subject to change without prior notice.



Colours outside

Colours inside



CARAT XL / HANGLAMP

Diamant slijpen vergt artistieke vaardigheden, talent, en in toenemende mate, wetenschap, om een ruwe steen te transformeren tot een geaffecteerde edelsteen. Met diezelfde ingrediënten kwam het ontwerp van dit armatuur tot stand bestaande uit 9 identieke delen en een verbazingwekkende 36 facetten. De aluminium buitenzijde laat de kap in het donker glanzen als een smaragd, terwijl de reflecterende binnenkant optimale verspreiding van het licht mogelijk maakt.

TECHNISCHE INFORMATIE

Materiaal: gelakt aluminium, PE.
 Optioneel: gekleurde kabel.
 Lamp type: E27, max 60 watt.
 Ontwerp: 2008 Sander Mulder.
 Gemaakt in: Nederland.
 Verpakking: op aanvraag.

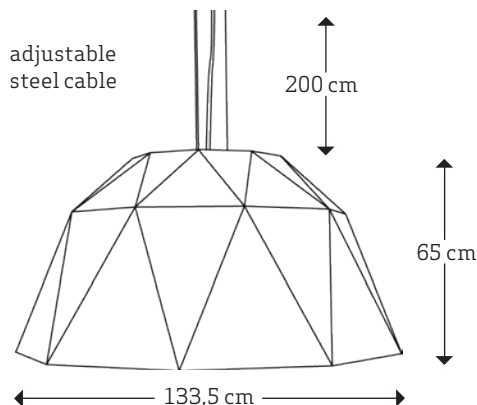

CARAT XL / PENDANT LAMP

Diamond cutting requires art, skill and increasingly, science to transform a rough stone into a faceted gem. This intricate modular lampshade design was conceived with the same ingredients and consists of 9 identical parts and an astounding 36 facets. The aluminium outside of the shade makes it gleam like an emerald in the dark, while the reflective inside allows for optimal lighting.

TECHNICAL INFORMATION

Material: lacquered aluminium, PE.
 Optional: cable colour.
 Bulb type: E27, max 60 watt.
 Design: 2008 Sander Mulder.
 Made in: the Netherlands.
 Packaging: on request.

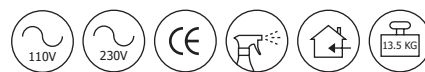

Specifications are subject to change without prior notice.

